

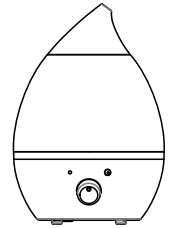

超音波加湿器
パワードロップ
USH-2400-2
取扱説明書



目 次

安全上のご注意	2
各部の名前	4
ご使用前に	5
使い方	6
浄化カートリッジについて	7
ご使用上の注意	8
お手入れの方法について	9
故障かな？の前にご確認いただきたいこと	10
仕様.....	11
保証とアフターサービスについて	12

この度は『パワードロップ』をお買い上げいただきありがとうございます。ご使用になる前に、この取扱説明書をお読みになり、使用上の注意点を厳守され、正しくご使用ください。なお、この取扱説明書には保証書が付いております。お読みになった後も、大切に保管してください。

安全上のご注意

必ずお読みください

人への危害、財産の損害を防止するために、必ずお守りください。
誤った使い方をしたときに生じる危害や損害の程度を区別して説明します。



警告 死亡や重傷を負う恐れのある内容です。



注意 損害を負う事や、財産の損害が発生する恐れがある内容です。



してはいけない内容です。



して頂きたい内容です。



警告



子供だけの使用や、幼児の手の届くところでは使わないでください。
→火傷やけが、感電の原因になります。



お客様にて分解／修理／改造はしないでください。
→感電や故障の原因になります。



医療吸入器ではありません。噴霧口のみストを故意に吸引しないでください。
→健康を害する恐れがあります。目や口などが近付く際には、吸引しない様に十分に注意してください。



本体を水に浸したり、かけたりしないでください。お風呂や脱衣場など湿気の多い場所での使用はお控えください。
→ショートや感電など故障の恐れがあります。



お手入れの際には、電源プラグをコンセントから抜いてください。
→感電の原因になります。



濡れた手で電源プラグを挿さないでください。
→感電の恐れがあります。



注意



ミストの吹き出し口を塞がないでください。
→正常な動作が妨げられ、破損や動作不良など故障の原因になります。



運転中はタンクを取り外さないでください。
→ファンダクトから水が入り故障の原因になります。



ご使用にならない時は、電源プラグをコンセントから抜いてください。



タンクの水は毎日新しい水道水と入れ替え、タンク内を定期的に清掃してください。
→清掃をおこたると、異臭や故障の原因になります。



水道水以外は使用しないでください。
→水道水以外を使用するとカビや雑菌が繁殖しやすくなり、故障の原因になります。



本体を移動させるときは、タンクから本体を取り外して、別々に移動させてください。
→一緒に移動させると本体内部に水が入る可能性があり、故障の原因になります。



タンクの水を交換する際には、本体からタンクを取り外して交換してください。
→ファンダクトから水が入り故障の原因になります。



電気機器や電気製品、家具、楽器、壁の当たる場所には設置しないでください。
→機器の故障に加え、対象物を痛める原因になります。



傾いた場所や棚などの高い場所、及び、不安定な場所にはおかないでください。
→ファンダクトに水が入ったりして、本体の故障の原因になります。

各部の名前

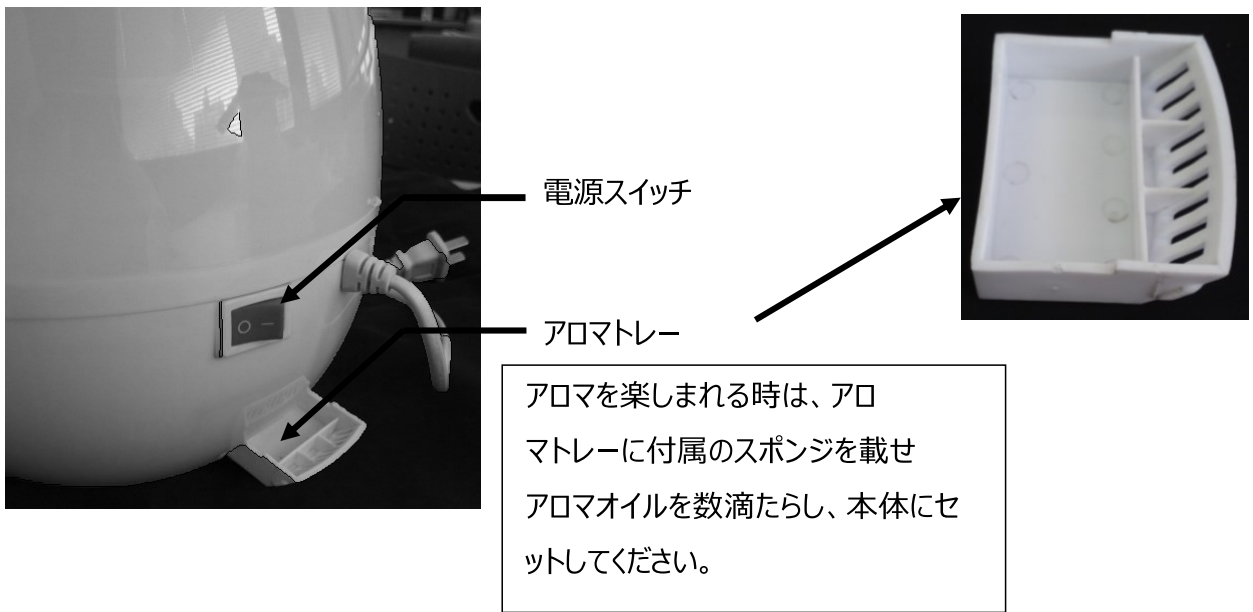
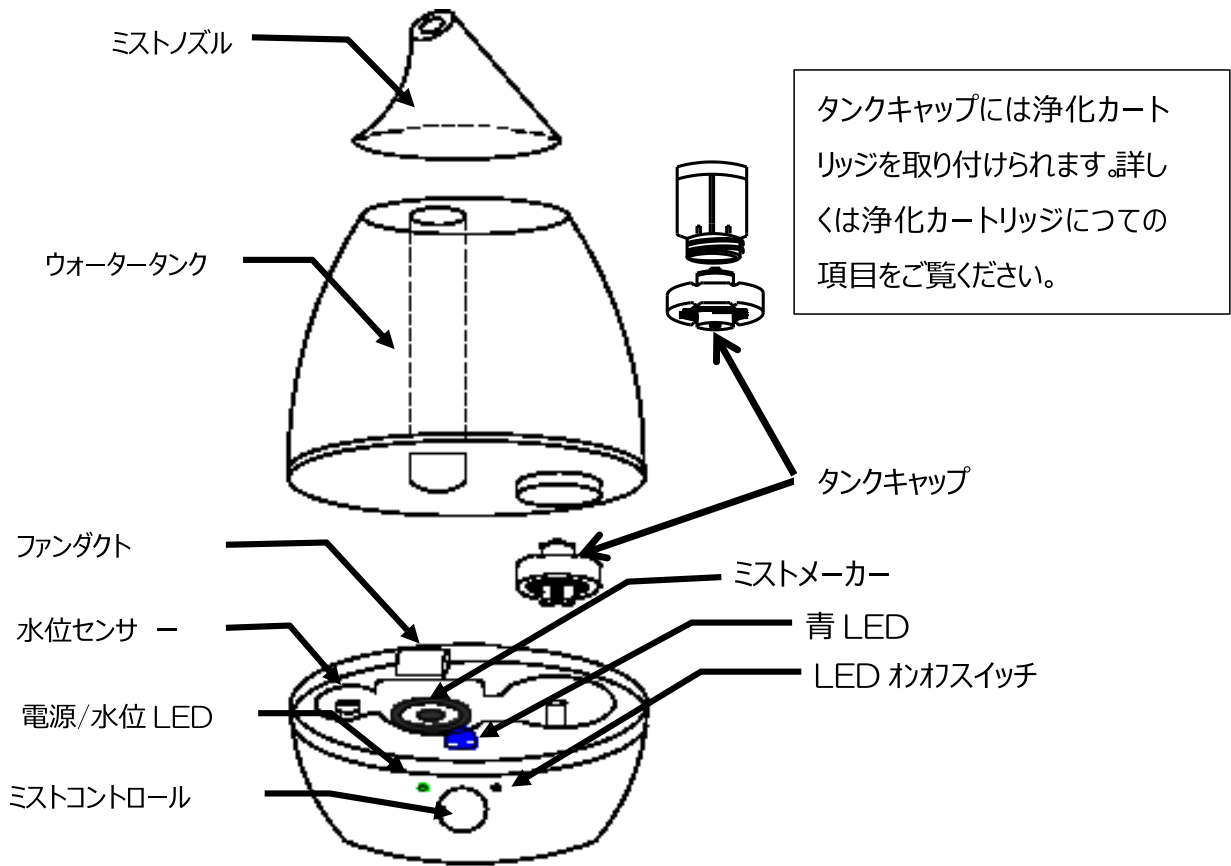

ご使用前に

商品の内容を確認してください。

本体	1 個
ミストノズル	1 個
ウォータータンク	1 個
アロマトレー	1 個 (実装)
スポンジ	3 個
カートリッジ	1 個 (実装)
取扱説明書	1 冊

下記の点についてご注意ください。



必ず水平な場所に設置してください。
本体は、床や畳などに直接置かず、床より70cm程度離れた位置に設置してください。
直接床や畳などに置くと温度や湿度などにより床が濡れてしまうことがあります。
また、ベッドの近くに置く場合も十分な距離を取ってください。
布団などの寝具が濡れてしまうことがあります。



次の場所では使用しないでください。故障や周囲へ損害を与える場合があります。

- 1) ミストが家具やカーテン・壁・書類などの紙類・天井にあたる場所
- 2) 直射日光や暖房器具や火気の近くなど極端に高温になる場所、エアコンの風が直接当たる場所
- 3) カーペットや畳、布団の上など傾斜のある場所や不安定な場所、または高い場所
- 4) 電化製品・パソコン・精密機械の近く



湿度が高い時や気温が低い時は結露しやすくなります。特にお休みの際には停止させるか、控えめなミスト量に調節してご使用ください。

使い方

(ア) タンクを外す

- ① ミストノズルを外し、タンクの中央部に親指を入れます。
- ② 本体のミストコントロールノブにもう片方の親指と人差し指でつまみます。
- ③ ミストコントロールノブを下に押し付けた状態でタンクを本体後方に倒します。

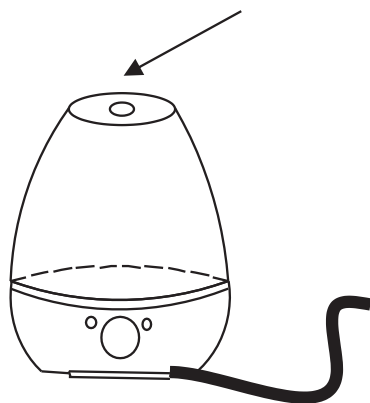

正面図

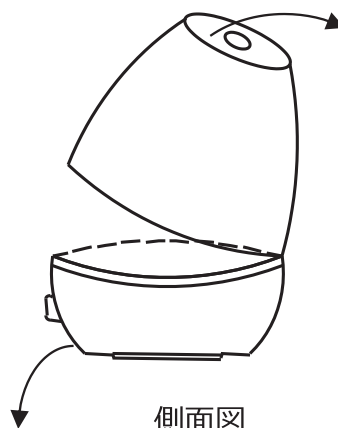

側面図

(イ) タンクに水を入れる

- ① タンクキャップを外します。
- ② タンクに水を入れます。
- ③ タンクキャップを閉めます。

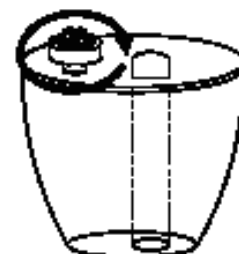
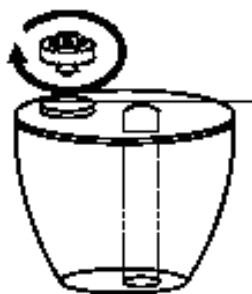

- ④ タンクを本体にセットし、ミストノズルを取り付けます。

(ウ) 電源を入れる

電源プラグをコンセントにつなぎ、本体後部の電源スイッチをONにします。

電源/水位LEDが緑色に点灯します。本体に水がない場合は赤色が点灯します。

もしタンクに水がある状態でLEDが赤色の場合は、タンクから水が落ちていない場合があります。

タンクキャップ中央の軸を5回程度押してから、タンクをセットし直してください。

(エ) ミスト量を調節する

本体のミストコントローラーを回し、お好みのミスト量を調整します。

湿度や温度などにより床が濡れてしまう事があります。こまめにミストコントロールで加湿量を調整してください。

LEDスイッチを押すとタンク内部にある青色LEDが点灯します。

(オ) 水がなくなったら、給水をする

水がなくなると、電源／水位のLEDが緑色から赤色に変わり、ミストが出なくなります。

電源スイッチをOFFにしてタンクに給水をしてください。

(カ) 電源を切る

ご使用後は、本体スイッチをOFFにし、電源プラグをコンセントから抜いてください。

浄化カートリッジについて

タンクキャップには、水質浄化カートリッジが組み込まれています。タンク内の水をカートリッジへ通過させることにより、セラミックボールの作用で減菌、水質改善を行います。

- 浄化カートリッジの洗浄は、タンク洗浄時に合わせて行ってください。適当な容器に水を入れ、水中でよく振って水洗いをしてください。
- 初めて使用される場合は、カートリッジに水が浸透する間(10分ほど)は、霧が発生しない場合があります。そのまましばらくお待ちください。
- カートリッジは約3カ月を目安に新品と交換してください。
- 交換方法
 - キャップを握り、浄化カートリッジを反時計回りに回し、取り外します。
 - 新しい浄化カートリッジを握り、タンクキャップを時計回りに回し、締めます。

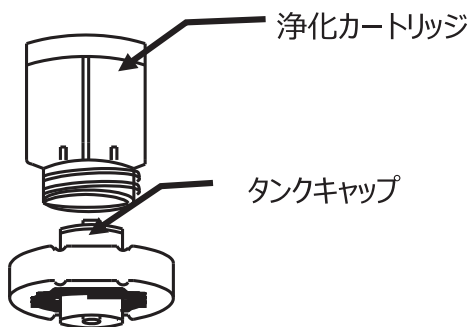

浄化カートリッジにつきましては、下記または販売店様にお問い合わせください。

有限会社イーグルジャパン

電話 03-5806-4350

メール support@eaglejapan.tokyo.jp

問い合わせ受付時間 / 9:30~17:30

(土・日・祝日を除く)

ご使用上の注意

(ア) 本体の水の捨て方

- ① 本体からタンクを取り外します。
- ② 本体内にある水を以下の図の矢印の方向へ捨ててください。
それ以外の場所から捨てると、ファンダクトから水が入り
本体内部の電気部品などの故障の原因になります。

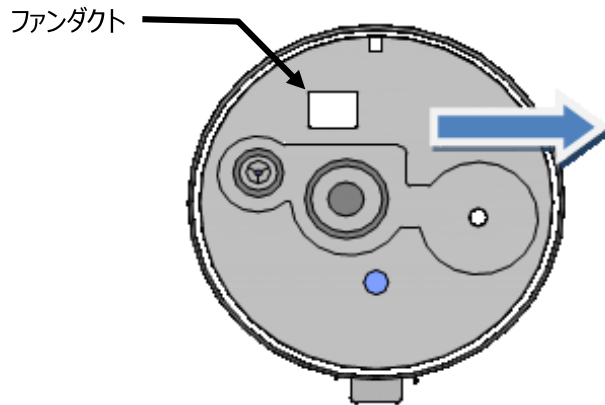

(イ) その他、使用上の注意



水を交換する際には、本体からタンクを取り外し、タンクの水を排水／交換をします。



水の入った状態で製品を傾けないでください。ファンダクトから水が入り、故障の原因になります。



設置は必ず水平な場所においてください。
本体は、床や畳などに直接置かず、床より70cm程度離れた位置に設置してください。



本体の汚れは、乾いた布か硬く絞った布で拭いてください。



本体内、タンク内にアロマオイルを入れないでください。故障の原因になります。



次の場所では使用しないでください。故障や周囲へ損害を与える場合があります。

- 1) ミストが家具やカーテン・壁・書類などの紙類・天井にあたる場所
 - 2) 直射日光や暖房器具や火気の近くなど極端に高温になる場所、エアコンの風が直接当たる場所
 - 3) カーペットや畳、布団の上など傾斜のある場所や不安定な場所、または高い場所
 - 4) 電化製品・パソコン・精密機械の近く
-



湿度が高い時や気温が低い時は結露しやすくなります。特にお休みの際には停止させるか、控えめなミスト量に調節してご使用ください。



お使いの水によっては溶解しているカルシウム等が白い粉となって、テレビや家具などに付着することがあります。付着した際は、やわらかい布でよく拭き取ってください。



凍結させないでください。0度以下になりそうな時は使用を控え、本体・タンクの水を捨ててください。凍結させますと、タンクや本体の破損につながります。

お手入れの方法について

- (ア) タンク内部の清掃
タンクは給水する毎に半分くらいの水を入れ、ウォータータンクのキャップを閉め、よく振り、タンクの中の汚れを取り除いてください。
- (イ) 本体内部の清掃
- ① タンクを外し、本体内の水を捨てます。
 - ② 本体内のミストメーカー（白い部分）をやわらかい布か綿棒で、表面が傷つかない様に軽くこすり汚れを取り除きます。金属製のブラシなどでこすらないでください。故障の原因になります。
- (ウ) 本体・タンク外装の清掃
やわらかい布で拭いてください。汚れが落ちにくい場合には、中性洗剤を浸した硬く絞った布で拭きとってください。そのあと、洗剤が残らない様に水拭きをしてください。直接本体に水をかけますと、ファンダクトから水が入り、故障の原因になります。
- (エ) アロマトレーの清掃
アロマトレーを取り外し、中性洗剤で中部とスポンジを洗い、洗剤が残らない様によくすすいでください。
水気を取り、乾燥させてから再度ご利用ください。

故障かな？の前にご確認いただきたいこと

症状	点検内容	対処方法
電源ランプがつかない。	電源プラグがコンセントから抜けていませんか？	電源プラグをコンセントに挿してください。
	電源スイッチは入っていますか？	電源スイッチを「ON」にしてください。
ミストが出ない。	電源/水位LEDが赤色のまま。	タンクに水を給水してください。
		ウォータータンクの水を少し抜き、タンクを数回振って再度取り付けてください。
		タンクキャップの中央を数回押し、タンクから水が落ちることを確認してください。
	水位センサーに水垢や鉄粉が付着している。	水位センサー内を清掃してください。
	ミストメーカーが汚れている。	ミストメーカーを清掃してください。
本体から水漏れする。	水の入った本体とタンクを一緒に運んでいませんか？	電源プラグを抜き、しばらく使用を中止し、本体を乾燥させてからご使用ください。
ミストの出が少ない。	水温や室温が低くありませんか？	30分程度運転させると次第にミスト量は多くなります。
	ミストコントロールが左になっている。	ミストコントロールを右回しに回します。

仕様

型式		USH-2400-2
種類		超音波式
外形寸法	(mm)	φ 190× (高さ) 290
重量	(g)	870 (水を含まず)
材質		A B S
入力電源		A C 100V (50/60Hz)
コードの長さ	(m)	1.2
タンク容量	(ℓ)	2.4
噴霧能力	(ml/h)	300 (無段階調整)
最大適用範囲	(㎡)	35~40 (参考値)
付属品		浄化カートリッジ (実装) アロマトレイ (材質 P.P.) スポンジ (予備を含む) 3個

仕様は予告なく変更される可能性があります。

保証とアフターサービスについて

修理・お手入れ・使い方等は、まずお買い求めの販売店様にご相談ください。

以下は、購入の際に記入されると便利です。

購入日（またはお届け日）

購入先：

電話番号：

※ インターネットで購入されたお客様は、購入時の注文メールや納品書など一緒にして頂くと便利です。

保証書

商品名	超音波加湿器 パワードロップ USH-2400-2
お客様	お名前 様
	お電話番号
	ご住所
取り扱い販売店・住所・電話番号	
保証期間	お買い上げ 年 月 日 より6ヶ月
<p>● 保証規定 保証期間内に、注意書きに従った使用での故障した場合、無償修理若しくは交換致します。</p> <p>● 免責事項</p> <ol style="list-style-type: none">① 使用上の誤り、またはお客様による修理改造で起きた故障や破損② お買い上げ後の、落下や衝突などによる故障や破損③ 天災等不可抗力による故障・損傷など④ 販売店名の記載や販売店納品書・レシート・メールなどがない場合⑤ タンクや本体等の変形、変色による破損⑥ 消耗部品が消耗し交換を要する場合 <p>● 販売店様へ お買い上げ日、貴店名、住所、電話番号など記入の上、保証書をお客様へお渡しください。</p> <p>● 商品に対するお問合せ先 (輸入元) 有限会社イーグルジャパン 〒110-0015 東京都台東区東上野6-1-1 高長ビル3F Tel: 03- 5806- 4350 Fax: 03- 5806- 4390 電子メール : support@eaglejapan.tokyo.jp お問い合わせ受付時間 / 9:30~17:30 (土・日・祝日を除く)</p>	

Rev.1502-1