

# BIANCO

大容量超音波加湿器 **メガミスト55**

MegaMist55 Ultrasonic Humidifier

型番：EJ-CA062

## 取扱説明書

保証書付き

### もくじ

安全上のご注意	2～3
ご使用前に	4
各部の名前	4
各種カートリッジについて	5
消臭水溶液（次亜塩素酸水）について	6
使い方	7～8
お手入れの方法	9
故障かな？の前に	10
アフターサービスについて	11
廃棄する場合	11
仕様	11
保証書	12

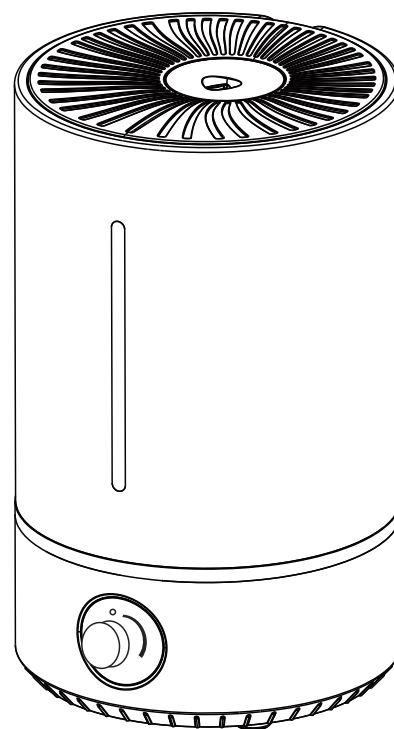

日本国内専用





この度は『大容量超音波加湿器 メガミスト55』をお買い上げいただきありがとうございます。  
本製品を正しくお使いいただくために、必ず取扱説明書をよくお読みになってから  
お使いください。この取扱説明書は保証書を兼ねています。

なお、本書はいつでもお読みいただけるように大切に保管してください。



















# 安全上のご注意

- ご使用前にこの『安全上のご注意』をよくお読みの上、正しくご使用ください。
- この説明書には、あなたや他の人々への危害や財産の損害を未然に防ぎ、製品を安全にご使用いただくために、守っていただきたい事柄を示しています。表示と図記号の意味は次のとおりです。内容をよくご理解の上よくお読みください。

いずれも安全に関する重要な内容ですので、必ず守ってください。

















 <b>警告</b>	この表示を無視して、誤った取り扱いをすると、人が死亡または重傷を負う可能性が想定される内容を示します。
 <b>注意</b>	この表示を無視して、誤った取り扱いをすると、人が重傷を負う危険が想定されること及び物的損害の発生が想定される内容を示します。
	この図記号はしてはいけない行為(禁止事項)を示します。 ○の中や近くにしてはいけない内容が書かれています。
	この図記号は必ずしてほしい行為を示します。 ●の中に具体的な指示内容を示す図が描かれています。

※お読みになった後は、お使いになる方がいつでも見られるところに必ず保管してください。

 <b>警告</b>			
 <b>禁止</b>	本機を交流 100V 以外では使用しないでください。感電・ショート・火災の原因になります。	 <b>禁止</b>	電源コードやプラグが痛んだり、コンセントの差し込みがゆるいときは使用しないでください。感電・ショート・火災の原因になります。
 <b>指示</b>	本機のお手入れをする際は、電源プラグをコンセントから抜いてください。感電やけがの原因になります。	 <b>禁止</b>	電源コードを傷つけたり、破損させたり、加工させたりなどしないでください。感電・ショート・火災の原因になります。
 <b>指示</b>	電源プラグを抜くときは、電源コードを持たずに必ず電源プラグを持って引き抜いてください。感電・ショート・火災の原因になります。	 <b>禁止</b>	本機を子どもだけで使わせることや、幼児の手の届く場所、ペットが近づける場所では使わないでください。悪戯や接触により感電・けが・破損の原因になります。
 <b>指示</b>	電源プラグのほこりなどは定期的に取り除いてください。感電・ショート・火災の原因になります。	 <b>禁止</b>	本機は医療吸入器ではありません。吹出し口のミストを故意に吸引しないでください。健康を害する恐れがあります。
 <b>水濡れ禁止</b>	濡れた手で電源プラグを抜き差ししないでください。感電・けがの原因になります。	 <b>分解禁止</b>	本機を絶対に分解したり修理・改造は行わないでください。感電・ショート・火災の原因になります。
 <b>指示</b>	万一、本機から煙が出ている、変なおいや音がする場合は、ただちに電源を切り、電源プラグをコンセントから抜いてください。感電・ショート・火災の原因になります。	 <b>風呂・シャワー室での使用禁止</b>	本機を水のかかりやすい場所や湿気の多い場所での使用や保管はしないでください。感電・ショート・火災の原因になります。
 <b>指示</b>	消臭水溶液(次亜塩素酸水)を使用する際は、濃度を50ppm以下でご使用ください。健康を害したり、本体故障の恐れがあります。	 <b>水濡れ禁止</b>	本機を水につけたり、水をかけたりしないでください。感電・ショート・火災の原因になります。
 <b>禁止</b>	消臭水溶液(次亜塩素酸水)に塩素系の洗剤等を混ぜないでください。塩素ガスが発生して大変危険です。絶対におやめください。	 <b>禁止</b>	本機に長期間放置されていた水や水溶液をそのまま再使用しないでください。雑菌などを噴出する可能性があり、健康を害する恐れがあります。
 <b>禁止</b>	古くなった水や水溶液は使用しないでください。十分に効果が得られない場合があります。		

## 安全上のご注意 (つづき)

### ⚠ 注意

 <small>コンセント からははずす</small>	ご使用時以外は、電源プラグをコンセントから抜いてください。	 禁止	本機を加湿器として使用する場合、水道水以外は使用しないでください。水道水以外を使用するとカビや雑菌が繁殖しやすくなり、故障の原因になります。
 指示	本機の運転中はタンクを取り外さないでください。ファンダクトから水が入り故障の原因になります。	 指示	タンクの水は毎週新しい水と交換してください。また清掃も週に 1~2 回以上お手入れして、常に清潔な状態でお使いください。雑菌繁殖の防止になります。
 指示	タンクの水を交換する際には、運転を停止させて本体からタンクを取り外して行ってください。ファンダクトから水が入ると故障の原因になります。	 禁止	本機を不安定な場所で使用することやカーテンなどの障害物のそばで使用することはお止めください。また、壁や電気製品・パソコン・家具・ベッド・楽器などに近づけた状態で使用しないでください。破損・故障・事故や壁・機器を傷めたり、変色や変形故障の原因になります。
 禁止	本機の本機吹出し口を塞がないでください。正常な動作が妨げられ、破損や動作不良など故障の原因になります。	 禁止	本機をテレビやホットカーペットなど電気製品の上で使用しないでください。感電・ショート・発火の原因になります。
 禁止	本機を移動させる時は、シンク部からタンクを取り外し、別々に移動させてください。タンクが転倒し、破損する恐れがあります。	 禁止	本機を直射日光や暖房器具など高温になる場所で使用しないでください。本体が変形する恐れがあります。
 禁止	本機を直射日光や暖房器具など高温になる場所で使用しないでください。本体が変形する恐れがあります。	 禁止	ミストノズル、トップカバーを外した状態で本機のご使用はおやめください。ミストが出なくなり、故障の原因になります。
 指示	湿度が高い時や気温が低い時は、室内が結露しやすくなります。常にご確認いただけない場合、特にお休みの際には停止させるか、控えめなミスト量に調節して、ご使用ください。	 指示	アロマオイルを使用の際、オイルの成分によってはプラスチックを破損変形・変色させる物があります。弊社販売の水溶性アロマオイルをお使いください。
 指示	本機を凍結させないでください。0℃以下になりそうなときは使用を控え、本体・タンクの水を捨ててください。凍結させますと、本体・タンクが破損する恐れがあります。	 指示	本機をお使いの場合、溶解しているミネラル成分等が白い粉となって、テレビや家具などに付着することがあります。付着した場合は、やわらかい布で拭き取ってください。
 禁止	本機は屋内専用です。屋外でのご使用はなさないでください。		

### 設置場所として

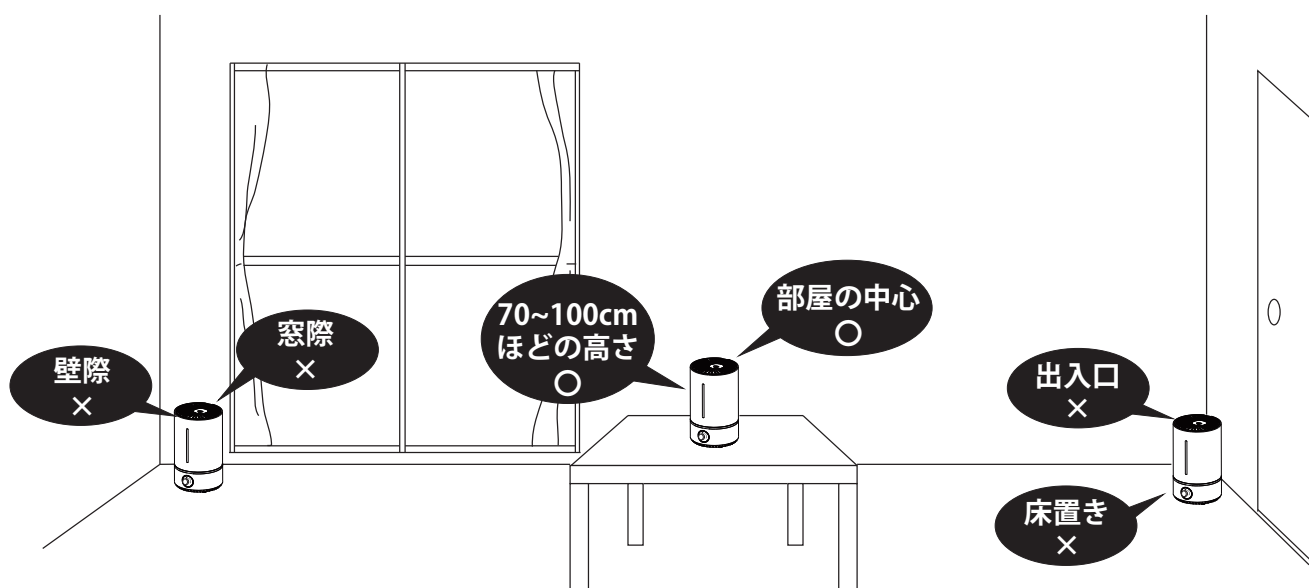

# ご使用前に

●商品内容をご確認してください。

シンク	1台	トップカバー	1個
タンク	1個	ミストノズル	1個
次亜塩素酸剤(次亜塩素 P20)	10袋 (試供品)	取扱説明書(本書)	1冊

●本機を使用して出来ること

- 加湿  
①抗菌 Ag<sup>+</sup>(本体・タンク内の抗菌) 4ページ  
②水溶性アロマオイル 4ページ  
③カルキばいばい(カルキの除去とヌメリの軽減) 4ページ
- 空間消臭  
①次亜塩素酸水による消臭効果 5ページ

## 各部の名前

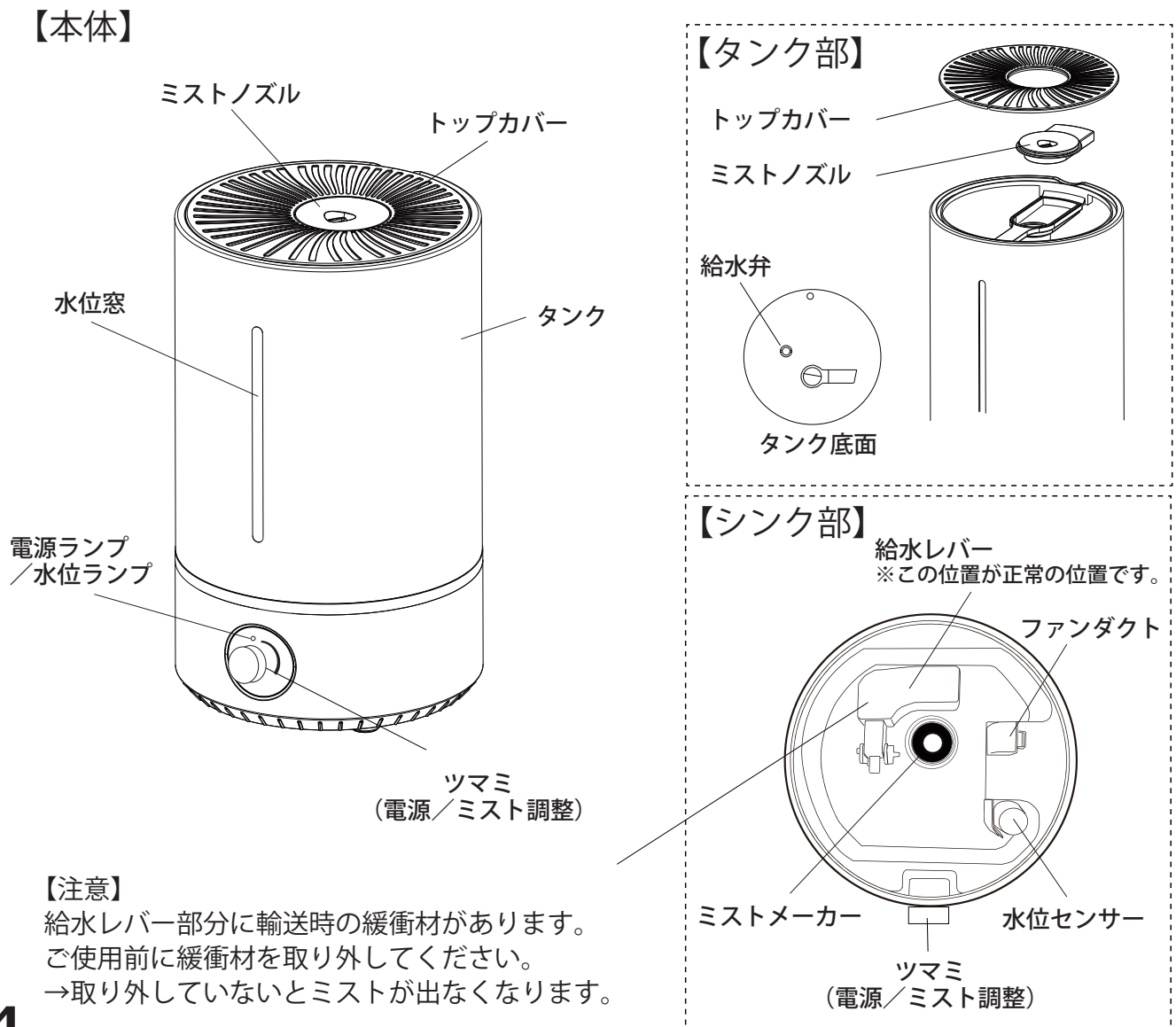

**【注意】**

給水レバー部分に輸送時の緩衝材があります。ご使用前に緩衝材を取り外してください。→取り外していないとミストが出なくなります。

# 各種カートリッジについて

## 加湿器として使用される場合、下記カートリッジの使用をお勧めします！

下記のカートリッジをタンク内に入れることで、様々な効果を使用することができます。各カートリッジは当社と国内のセラミックメーカーが共同開発した国内製造のオリジナル商品です。

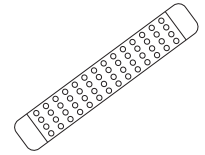

### ▶ カルキばいばい（カルキの除去とヌメリの軽減）

水道水には、微生物や細菌などの病原体を除去するためカルキ（次亜塩素酸カルシウムや塩素など）を添加し、水質の浄化をしています。しかし加湿時にはミストとともにこのカルキ成分も噴出され、ミストが届いた箇所に粘つきのある白い結晶汚れとなって付着します。

「カルキばいばい」は人工ゼオライトが主成分の吸着・イオン交換機能のあるセラミックボールです。加湿器のタンクに入れるだけで使用中に発生するカルキのほか、水道水内のカルシウムやマグネシウムなどミネラル成分を除去し、タンク内のヌメリも予防します。

※本品は「水道水」の基準に適合しています。6 ページで紹介する消臭水溶液に「カルキばいばい」を入れると、次亜塩素酸の効果が低減もしくは消失します。

### ▶ 抗菌水 Ag<sup>+</sup>（本体・タンク内の抗菌）

水道水は長期間放置してしまうとカルキ成分が中和され、殺菌作用が消滅し、大腸菌・レジオネラ菌・緑膿菌・サルモネラ菌等の雑菌の発生や腐敗が始まります。

「抗菌水 Ag<sup>+</sup>」は水をより安全に使用する目的で開発されたセラミックスボールです。加湿器のタンクに投入するだけで、セラミックボールから溶出する遠赤外線エネルギーと金属イオンの触媒作用で水を活性化させ、水を腐りにくい抗菌水にし、雑菌の殺菌や腐敗の抑制に効果を発揮します。

※本品は「水道水」の基準に適合しています。6 ページで紹介する消臭水溶液は除菌効果があるので本品は不要です。

### 【カートリッジの使用方法】

カートリッジをそのままタンクに入れて使用します。

2 本のカートリッジの併用も可能です。

※各セラミックボールは樹脂製カートリッジに入っています。

カートリッジを分解して使用するとセラミックボールがタンク内に詰まり故障の原因になりますは絶対におやめください。

※各カートリッジは消耗品です。約 3 ヶ月を目安に交換してください。

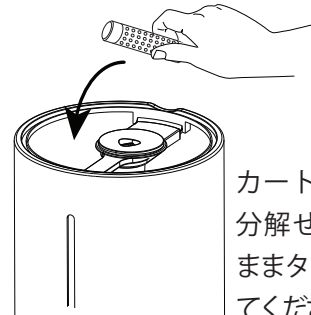

カートリッジは分解せずにそのままタンクに入れてください。

# アロマオイルのご使用について

### 【アロマオイルのご使用方法】

水道水を用いた「加湿器」としてのご利用時は、『水溶性アロマオイル』をタンクに入れて香りを楽しむことができます。

アロマオイルの種類を変える際は、一度、本体のシンク部およびタンクを洗い香りを消してからご使用ください。香りの附着が強い場合は、アルコールまたは食器用洗剤（中性洗剤）で洗い、十分にすすいでください。お手入れ方法は 8 ページに紹介しています。

なお 6 ページで紹介する消臭水溶液使用時にアロマオイルを滴下すると、次亜塩素酸の効果が低減、もしくは消失しますので、その場合はアロマオイルはご使用にならないでください。

※本体のシンク部を洗う際は内部に水が入らないよう、十分に注意をしてください。シンク内部に水が入りますと、故障の原因になります。

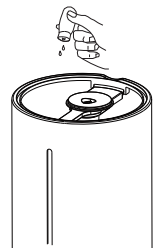



# 消臭水溶液（次亜塩素酸水）について

本機は消臭水溶液（次亜塩素酸水）を使用した空間消臭器としてもご利用いただけます。

次亜塩素酸水は微生物や有機物を分解・除去する殺菌・消毒効果があるため強い消臭効果を持っており、空気中に漂う臭いの低減に高い効果が認められています。

ご使用時には次亜塩素酸剤の取扱説明書もよくお読みになってからご使用してください。

## 【消臭水溶液の使用方法】

- ① 清潔で大きめの計量カップや洗面器などを用い、0.5～1L 程度の水またはぬるま湯に付属または別売りの次亜塩素酸パウダー 1包を溶かし、攪拌します。  
このときパウダーが完全に溶けきっていることをご確認ください。
- ② ①の水溶液を、はねないように静かに加湿器のタンクへ注ぎます。
- ③ 下表に従って水道水で水溶液を薄めれば、準備が完了です。

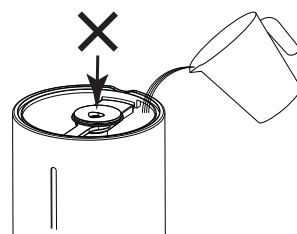

使用場所例	ご家庭など	店舗／病院／介護現場／保育園／事務所／喫煙所／ペットの周辺 など
濃度	20ppm：1包を水道水 5L の溶解	50ppm：1包を水道水 2L の溶解

## ご使用上の注意

- 本製品は弱酸性の「次亜塩素酸水」に対応した空間消臭器です。次亜塩素酸水による空間除菌も可能です。
- 「次亜塩素酸剤」は水道水に適合しています。ミネラルウォーターや井戸水は水質が異なるためご使用できません。
- 上記記載の濃度と対象はひとつの目安です。対象に対する効果が不明な場合は薄めの濃度で試して様子を見てください。
- 「次亜塩素酸水」の濃度が高いと一時的に目や咽に不快を感じる場合がありますので、最初は薄めの濃度をお試しください。
- 「次亜塩素酸水」は一般的に塩素系漂白剤として知られている「次亜塩素酸ナトリウム (NaClO)」とは異なります。誤ってお使いにならないよう、ご注意ください。
- 消臭水溶液は時間と共に劣化します。作り置きせずに、1～2日を使い切る分をお作りください。また高温および直射日光を避け、冷暗所に密栓して保管してください。
- 次亜塩素酸剤や消臭水溶液は小児の手の届かないところに保管してください。
- 次亜塩素酸剤や消臭水溶液は他の製品・水溶液との併用は避け、必ず単独で使用してください。とくに塩素系の洗剤と混ぜると有毒な塩素ガスが発生して大変危険です。絶対におやめください。
- 用途以外には使用しないでください。
- カーテンや衣類にミストが直接かからないようにしてください。シミや変色する恐れがあります。

消耗品のお求めは Eagle Japan Direct まで

<https://eaglejapan.official.ec/>



カルキばいばい	型番 EJ-SA012 (日本製)
抗菌水Ag+	型番 EJ-SA019 (日本製)
水溶性アロマオイル	型番 EJ-SA005 (多種ラインアップ中)
次亜塩素P20 (10包入り)	型番 EJ-SA052-10P (日本製)

発売元：有限会社イーグルジャパン Tel：0570-00-1577 (平日 9:30～16:30)

Fax：03-6801-8090 E-mail：support@eaglejapan.tokyo.jp URL：https://eaglejapan2006.jp/

# 使い方

## 1. 水道水または消臭水溶液を準備します。

ご使用される用途に応じて準備します。

- ①加湿器として使用する場合  
水道水を準備します。
- ②消臭用途として使用する場合  
付属または別売りのパウダーを用いて消臭水溶液を作成します。(☞6 ページ参照)

**【注意】 使用濃度をお守りください。**

消臭水溶液の濃度は『20~50ppm』でご使用ください。

濃度が高いと、使用中に目や咽に不快を感じることがありますので、最初は薄めの濃度をお試しください。

## 2. タンクに水溶液を入れる。

1. で準備した水道水または消臭水溶液を注入します。  
消臭水溶液は水道水を追加して濃度を調整します。

- ①トップカバーを外します。
- ②ミストノズル横から水道水または水溶液をゆっくり注ぎます。このときミストノズルに水道水または水溶液を入れないでください。  
また勢いよく入ると横からこぼれることや、タンクが外れる恐れがあります。
- ③トップカバーをタンクに取り付けます。

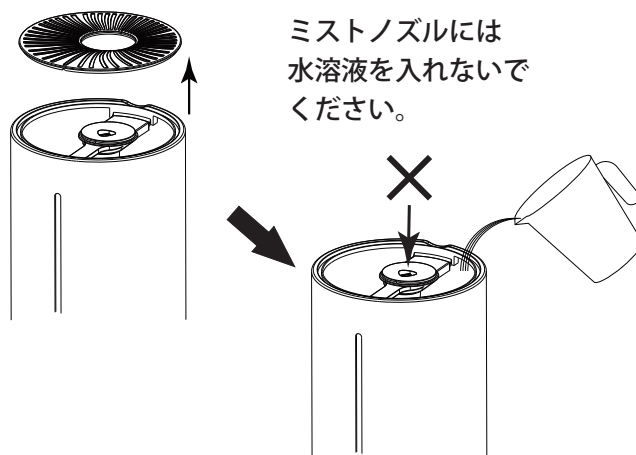

## 3. 電源を入れる。

- ①つまみを時計方向へ回します。
- ②電源ランプが青色に点灯します。

※電源ランプが赤色の場合は、本体に水道水または水溶液が正しく給水されていません。  
タンクを一度取り外してから再度シンク部に取り付けてください。

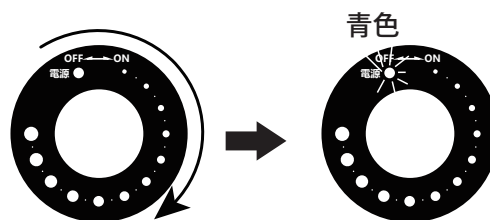

## 4. ミスト量を調節する。

- ①つまみを動かし、お好みのミスト量に調節します。

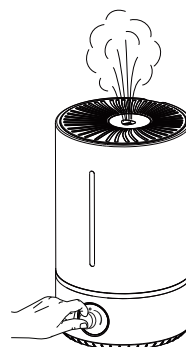

**【注意】**

ミスト量が多いと設置場所を濡らす恐れがあります。その場合はミストの量を調節してください。

# 使い方

## 5. 給水する。

- ①タンク内の水道水または水溶液がなくなると電源ランプが青色から赤色に点灯します。
- ②つまみを反時計方向へ回して電源を『オフ』にします。
- ③トップカバーを外して水道水または水溶液を給水します。
- ④トップカバーを本体に取り付けます。
- ⑤つまみを時計方向へ回して電源を入れてミストをお好みの量に合わせます。

青色→赤色へ点灯したら・・・

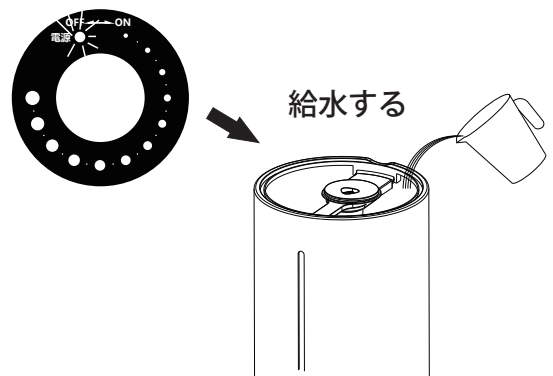

## 6. 電源を『オフ』にする。

- ①使用を終了する際は、つまみを反時計方向へ回して電源を『オフ』にします。
- ②電源プラグをコンセントから外し、タンクに残った水道水または水溶液を捨てて内部を乾かしてください。

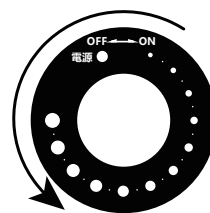

つまみを戻し  
電源をオフにする

### 【注意】

タンクの水は継ぎ足しせず、ご使用ごとに入れ替えすることをお勧めします。入れ替えを怠りますと雑菌繁殖の原因にもなります。

## 設置場所について、注意していただきたい場所

### ◆固く平らな場所に設置する

必ず固くて平らな場所に設置してください。本体の傾きや転倒でタンク内の液体がこぼれる恐れがあります。

### ◆床や畳の上に設置は避ける

ミスト量が多すぎると床や畳をぬらすことがあります。ミスト量を調整して、床や畳がぬれないように十分に注意してください。

### ◆コンセントや家電製品・精密機器・楽器などの近くは避ける

コンセントやテーブルタップ、家電製品の上や精密機器・楽器の近くに、絶対に設置しないでください。水溶液や水がこぼれたり、ミストがかかりぬれたりすると、火災や感電、故障、破損の原因になります。

### ◆壁・家具などの近くは避ける

ミストが直接かかると、変色やしみの原因になることがあります。設置場所の移動やミスト量を調整して直接ミストがかからないように十分に注意してください。

### ◆カーテンや衣類などの近く

ミストがかかると、変色やしみの原因になることがあります。設置場所の移動やミスト量を調整して直接ミストがかからないように十分に注意してください。



# お手入れ方法



警告



保守・点検などのお手入れの際は、必ず電源プラグをコンセントから抜いた状態で行ってください。感電やけがの原因になります。

## 1. タンクの洗浄 ※1～2週間に1度程度のお手入れをお願いします。

- ①本体からタンクを取り外します。
- ②タンク部のトップカバー・ミストノズル・タンクを中性洗剤を付けたやわらかいスポンジで丸洗いしてください。その後、水洗いを数回して洗剤を落とし乾燥させてください。

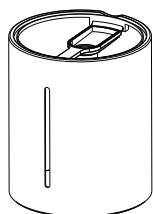

各パーツごとに丸洗いしてください。

## 2. シンク部の水の捨て方 ※本体は丸洗いできません。

- ①本体からタンクを取り外します。
- ②シンク部にある水を右図の矢印方向から捨ててください。それ以外の場所から捨てると、ファンダクトから水が入りシンク部内部の電気部品などの故障の原因になります。

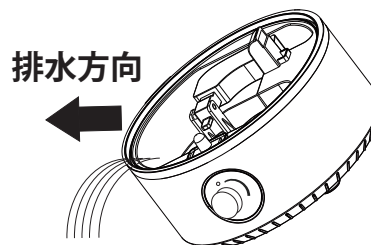

## 3. シンク部の洗浄について ※こまめにお手入れをお願いします。

- ①シンク部にあるミストメーカー（白い部分）をやわらかい布または綿棒で表面が傷つかないように軽くこすり汚れを取り除きます。  
金属製ブラシや歯ブラシなどでこすらないでください。ミストメーカーが傷つき故障の原因になります。
- ②カルキ成分（白い結晶）が付着している場合は、ミストメーカーが浸るくらいの水道水を入れ、台所用漂白剤をその中に数滴入れて5分ほど置き、その後、シンク部内を水道水ですすいでください。  
また、カルキがひどく付着している場合は、シンク部内に水道水を入れ、その中に市販のクエン酸（小さじ1杯程度）を入れて約1時間ほど置き、その後、シンク部内を水道水ですすいでください。

## 4. 本体のお手入れについて

やわらかい布で拭いてください。汚れが落ちにくい場合には、台所用中性洗剤を浸した硬く絞った布で拭き取ってください。その後、洗剤が残らないように水拭きをしてください。直接本体に水をかけて洗浄はしないでください。故障の原因になります。

またクレンザーや金属たわし等は使用しないでください。キズの原因になります。

### ※アロマオイル使用後の洗浄について

タンク（トップカバー、ミストノズルを含む）は、台所用中性洗剤で丸洗いをしてください。  
シンク部は、シンク部内のみ台所用中性洗剤で洗い、その後、シンク部内に水道水を入れ数回流してください。その後、水気を取り、よく乾燥させてから再度ご使用ください。

## 故障かな？の前に

お問い合わせをする前にまず下記の点検と処置をお願いします。  
処置後にまだ異常がある場合は、電源プラグをコンセントから抜いてお買い上げの販売店もしくは販売元へご連絡ください。

<症状>	<考えられる原因として>	<対処の方法>
電源が入らない	<ul style="list-style-type: none"> <li>▶ 電源プラグが差し込まれていない</li> <li>▶ 電源スイッチが『オン』していない</li> </ul>	<ul style="list-style-type: none"> <li>▶ 電源プラグをしっかりと差し込む</li> <li>▶ 電源スイッチを『オン』にする</li> </ul>
シンクに水が溜まらない	<ul style="list-style-type: none"> <li>▶ 給水レバーの位置が逆になっている</li> <li>▶ タンク下の給水弁の動きが悪い</li> </ul>	<ul style="list-style-type: none"> <li>▶ 給水レバーを元の位置に戻す</li> <li>▶ 給水弁を2～3度指で押して動かす</li> </ul>
ミストが出ない	<ul style="list-style-type: none"> <li>▶ 水道水や水溶液がなくなっている</li> <li>▶ 給水レバー下の緩衝材を取り外しましたか？</li> <li>▶ ミストメーカーからミストは出ている</li> <li>▶ ミストメーカーからミストが出ていない</li> </ul>	<ul style="list-style-type: none"> <li>▶ 水道水や水溶液をタンクへ給水する</li> <li>▶ 給水レバー下の緩衝材を取り外します</li> <li>▶ 本体内部の電気パーツが故障している恐れがあります 販売店もしくは販売元へ</li> </ul>
水が漏れる	<ul style="list-style-type: none"> <li>▶ カーペット、やわらかい場所の上に置いている</li> <li>▶ 本体を傾けた</li> <li>▶ 本体から水が漏れている</li> </ul>	<ul style="list-style-type: none"> <li>▶ 本体を水平で固い場所に設置する</li> <li>▶ 本体を水平に置く</li> <li>▶ 販売店もしくは販売元へ</li> </ul>
本体からニオイがする	<ul style="list-style-type: none"> <li>▶ 本体内の水道水や水溶液が古くなっている</li> <li>▶ 水溶液の塩素臭が気になる</li> <li>▶ こげくさい臭いがする</li> </ul>	<ul style="list-style-type: none"> <li>▶ 新しいものへ入れ替える</li> <li>▶ ミスト量または濃度を調整する</li> <li>▶ 電源を切り、プラグを抜き販売店もしくは販売元へ</li> </ul>
作動音大きい	<ul style="list-style-type: none"> <li>▶ 本体内のファンの動作する音で、異常ではありません</li> <li>▶ 本体内から『カタカタ』と音がする</li> </ul>	<ul style="list-style-type: none"> <li>▶ 販売店もしくは販売元へ</li> </ul>

## アフターサービスについて

---

- 保証書は本書の最終ページにありますので、お買い上げ日や販売店名などを記入し、記載内容をお確かめの上、大切に保管してください。インターネットでご購入の際は、ご注文時の内容を印刷などをして、一緒に保存していただくことをお奨めします。
- 修理の必要が生じた場合や、部品の紛失・交換などの必要が生じた場合は、お買い上げの販売店もしくは販売元（有限会社イーグルジャパン）までご相談ください。
- 保証期間が過ぎている製品の修理や、部品の購入・交換は、お客様のご要望により有償にて承ります。販売元（有限会社イーグルジャパン）までご相談ください。

## 廃棄する場合

---

- 本製品を使わなくなり廃棄する場合は、お住まい地区の自治体の指示にしたがってください。

## 仕様

---

型番	EJ-CA062
種類	超音波加湿器
電源	AC100V 50/60Hz
消費電力	25W
タンク容量	5.5L
最大ミスト量（約）	280mL/h（無段階調節）
適用床面積（約）※1	木造 5 畳（8 m <sup>2</sup> ） / RC 造 8 畳（14 m <sup>2</sup> ）
連続使用時間（約）	20 時間（ミスト最大時）
サイズ（約）	幅 20.5cm × 奥行 20.5cm × 高さ 34cm
重量（約）	1.25kg
電源コード長（約）	1.2m
材質	本体：PP
生産国	中国

※改良のため予告なく仕様や外観を変更することがあります。  
（※1）日本電機工業会規格「JEM1426」に基づく。（室温 20℃、湿度 30%）

# 保証書

お買い上げ後、保証期間内に取扱説明書の注意書きに従った使用状態で故障した場合には、本書記載内容に基づき、無料修理または交換を致しますので、商品に本保証書を添えて、お買い上げの販売店にご依頼ください。

品名	大容量超音波加湿器 メガミスト 55	型番	EJ-CA062
購入日（またはお届け日）	年 月 日		
販売店名	電話番号  インターネットで購入されたお客様は、購入時の注文メールや納品書などを一緒にしていただくと便利です。		
保証期間	購入日（またはお届け日）より 6ヶ月		
お客様	ご住所：〒		
	お名前		
	電話番号		

## 保証規約

- 取扱説明書の注意書きに基づくお客様の正常なご使用状態のもとで保証期間内に万一故障した場合、無料にて故障箇所を当社所定の方法で修理もしくは交換させていただきます。
  - 海外での使用された場合、あるいは不当な改造については当社は一切の責任を負わないものとします。
  - 次のような場合には、保証期間中でも有料になります。
    - ①本保証書のご提示がない場合
    - ②本保証書の保証期間を経過した場合、または本保証書の字句を書き換えられた場合
    - ③お客様による輸送、移動時の落下、衝撃等、お客様の取扱いが適切でないために生じた故障、損害の場合
    - ④お客様による使用上の誤り、お客様自身の修理による故障および損害
    - ⑤天災、火災あるいは外部要因に起因する故障および損害
    - ⑥消耗品に起因する故障および損害
    - ⑦正常なご使用方法でも消耗品が自然消耗、摩耗、劣化した場合
    - ⑧業務用で使用された場合の故障および損害
  - 本保証書は日本国内においてのみ有効です。This warranty is valid only in Japan.
  - 運賃および諸掛り経費は原則としてお客様にてご負担願います。
- ※本書は再発行いたしませんので、紛失しないように大切に保管してください。

この保証書は本書に明記した期間、条件のもとにおいて無料修理または交換を約束するものです。従って、この保証書によってお客様の法律上の権利を制限するものではありませんので保証期間経過後ご不明な点がある場合は販売店または有限会社イーグルジャパンまでお問い合わせください。

長年ご使用の加湿器の点検を！	このようなことはありますか？	●電源コードやプラグが異常に熱くなる。	➔	ご使用を中止し事故防止のため電源プラグをコンセントから抜いて必ず当社カスタマーサポートにお問い合わせください。
		●本体が異常に熱い。 ●こげ臭いにおいがする。 ●運転中に異常な音がする。 ●その他の異常な故障がある。		

## 販売元 有限会社イーグルジャパン

Tel : 0570-00-1577 (平日 9:30 ~ 16:30) Fax : 03-6801-8090  
E-mail : support@eaglejapan.tokyo.jp URL : <https://eaglejapan2006.jp/>  
イーグルジャパンダイレクトショップ : <https://eaglejapan.official.ec/>

TS-CA050-02