



加湿空気清浄機

Rich Forest

リッチフォレスト

EJ-CA014-WH

取扱説明書

保証書付き

目次

安全上のご注意	1
設置する時のお願い	2
ご使用前の準備	2
ご使用の前に	3
各部の名前	3
アロマオイルの使い方	4
使い方	5
HEPA フィルター交換方法	6
お手入れ方法	7
故障かな?の前に	8
仕様	9
保管のしかた	9
廃棄をする場合	9
修理・部品交換について	10
保証書	11

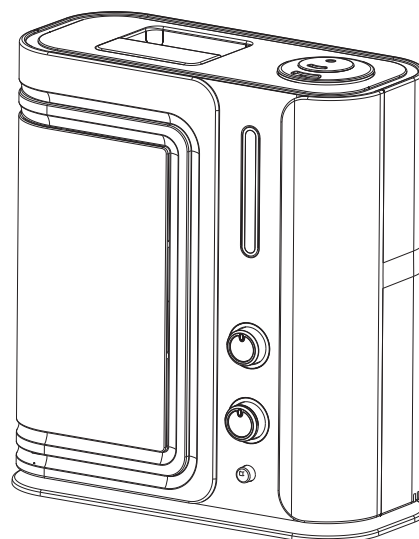





日本国内専用

この度は加湿空気清浄機『RichForest』をお買い上げいただきありがとうございます。
本製品を正しくお使いいただく為に、必ず取扱説明書をよくお読みになってからお使い
ください。この取扱説明書は保証書を兼ねています。
なお、本書はいつでもお読みいただけるように大切に保管してください。

安全上のご注意











- ご使用の前にこの『安全上のご注意』をよくお読みの上、正しくご使用ください。
- この説明書には、あなたや他の人々への危害や財産の損害を未然に防ぎ、製品を安全にご使用いただくために、守っていただきたい事柄を示しています。表示と図記号の意味は次のとおりです。内容をよくご理解の上よくお読みください。

いずれも安全に関する重要な内容ですので、必ず守ってください。











 警告	この表示を無視して、誤った取り扱いをすると、人が死亡または重傷を負う可能性が想定される内容を示します。
 注意	この表示を無視して、誤った取り扱いをすると、人が重傷を負う危険が想定されること及び物的損害の発生が想定される内容を示します。
	この図記号はしてはいけない行為(禁止事項)を示します。 ⊘の中や近くにしてはいけない内容が書かれています。
	この図記号は必ずしてほしい行為を示します。 ●の中に具体的な指示内容を示す図が描かれています。

※お読みになった後は、お使いになる方がいつでも見られるところに必ず保管してください。

警告

	交流 100V 以外では使用しないでください。 火災・感電の原因になります。		電源コードやプラグが痛んだり、コンセントの差し込みがゆるいときは使用しないでください。 感電・ショート・発火の原因になります。
	濡れた手で電源プラグを抜き差ししないでください。 感電やけがをする恐れがあります。		電源コードを傷つけたり、破損させたり、加工させたりなどしないでください。 火災や感電の原因になります。
	水のかかりやすい場所や湿気の多い場所での使用や保管はしないでください。 火災やショート・感電の原因になります。		子どもだけで使わせたり、幼児の手の届くところで使わないでください。 感電やけがをする恐れがあります。
	水につけたり、水をかけたりしないでください。 火災や感電・ショートの原因になります。		医療吸入器ではありません。噴霧口のミストを故意に吸引しないでください。 健康を害する恐れがあります。
	万一、煙が出ている、変なにおいや音がする場合は、ただちに電源を切り、電源プラグをコンセントから抜いてください。 火災や感電の原因になります。		絶対に分解したり修理・改造はおこなわないでください。 火災や感電・けがの原因になります。

注意

	使用時以外やお手入れをする際は、電源プラグをコンセントから抜いてください。 けがや感電の原因になります。		不安定な場所やカーテンなどの障害物のそばで使用しないでください。また、壁や電気製品・家具・楽器などに近づけた状態で使用しないでください。 破損・故障・事故や壁・機器を傷め、変色や変形の原因になります。
	電源プラグを抜くときは、電源コードを持たずに必ず電源プラグを持って引き抜いてください。 感電やショートして発火することがあります。		運転中は蓋を取り外さないでください。 ファンダクトから水が入り故障の原因になります。
	電源プラグのほこりなどは定期的に取り除いてください。 感電の原因になります。		タンクの水を交換する際には、ノズルを取り外してから交換ください。
	ミストの吹き出し口を塞がないでください。 正常な動作が妨げられ、破損や動作不良など故障の原因になります。		水道水以外は使用しないでください。水道水以外を使用するとカビや雑菌が繁殖しやすくなり、故障の原因になります。
	本体を移動させる時は、本体から水がこぼれないように移動させてください。本体内部や床などに水がかかり故障や破損などの原因になります。		タンクの水は毎日新しい水道水と交換してください。 清掃を怠りますと、異臭や故障の原因になります。

設置する時のお願い

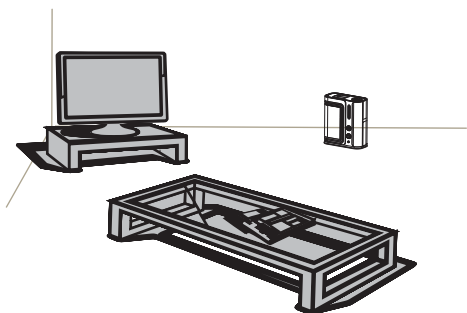

- こんな場所にはおかないでください。
 - 直射日光の当たる場所やエアコンの吹き出し口近く
 - 吹き出し口が家具や壁の近く
(シミの原因になります)
 - テレビやラジオの近く
(映像の乱れや雑音の原因)※1m以上離し設置ください。

- こんな場所に
 - 吹き出し口がふさがれないように、本体は壁から 30 cm以上離して設置ください。

ご使用前の準備

商品をご使用する前の準備を行います。

1. タンクを取り外します。
2. タンクを裏返しにします。

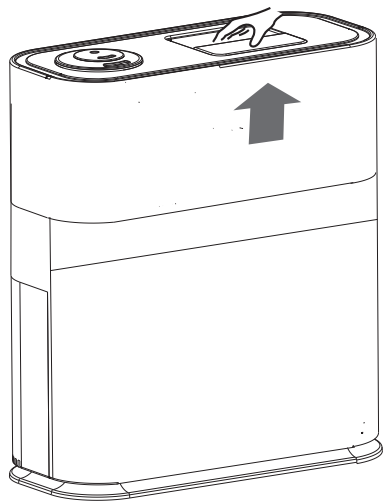

3. タンクキャップを取り外します。
4. タンクに水道水を入れます。

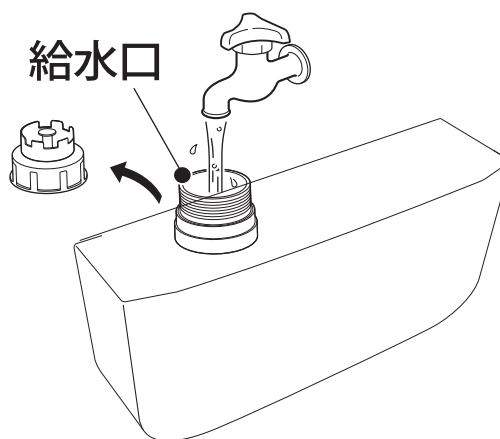

5. タンクキャップを閉めます。
6. タンクを本体に取り付けます。



注意

本体、タンク内にアロマオイルを入れない。
本体やタンクの故障や破損の原因になります。

ご使用前に

商品内容をご確認ください。

- 本体・・・・・・・・・・1台
- アロマスポンジ・・・・・・・・3枚
- HEPA フィルター・・・・・・・・1個
- 取扱説明書・・・・・・・・1冊

各部の名前

【表側】

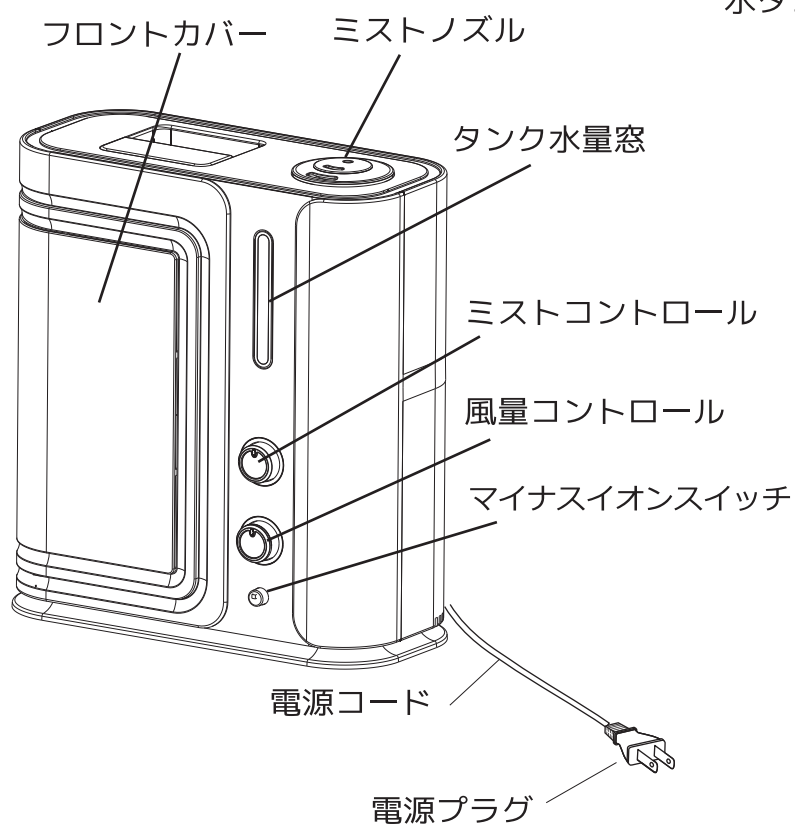

【裏側】

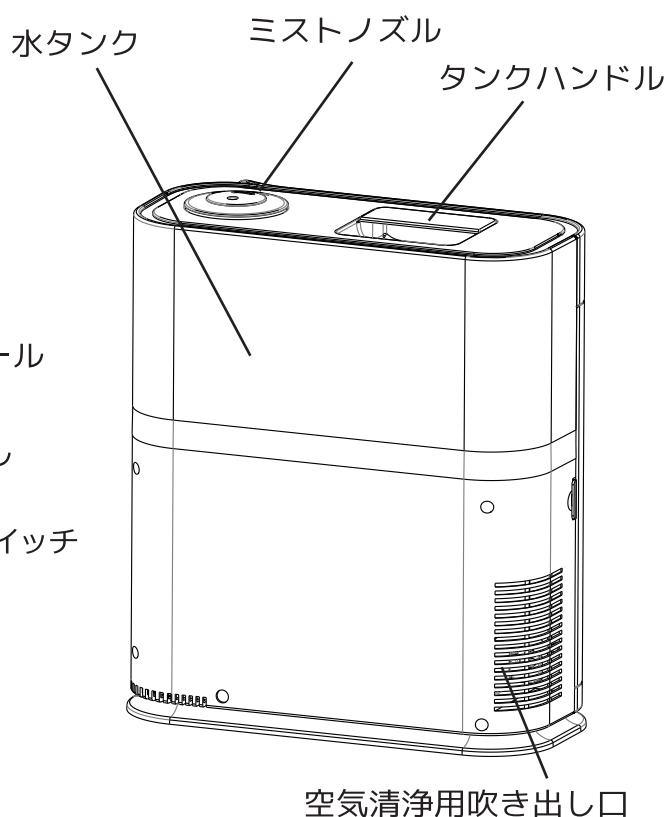

【タンクを外したところ】

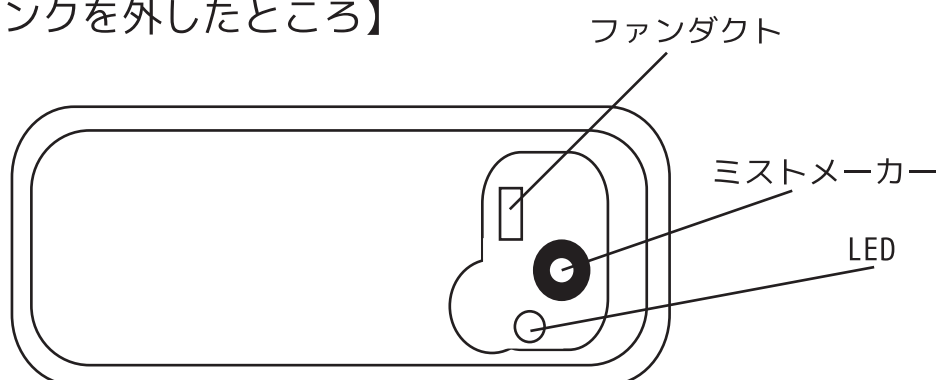

アロマオイルの使い方

1. 本体左側のフックを手前に引っ張りロックを外します。

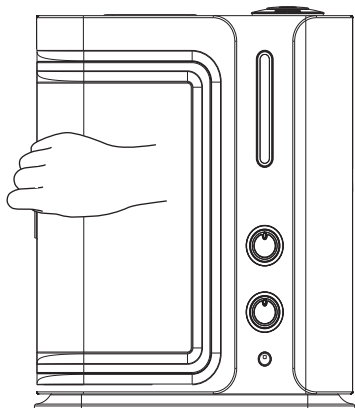

2. 扉を左にスライドさせ、フロントカバーを取り外します。

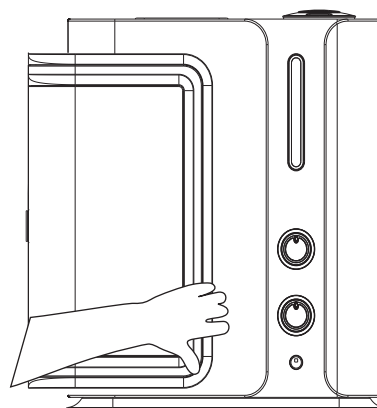

3. HEPA フィルターを取り外します。

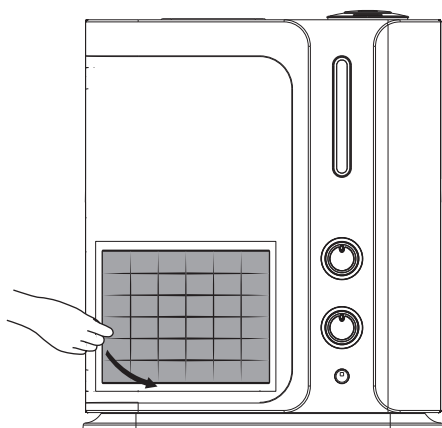

HEPA フィルターに紐がついています。
紐を持ち手前に引っ張ると簡単に取り外しができます。

4. アロマトレイを取り外します。

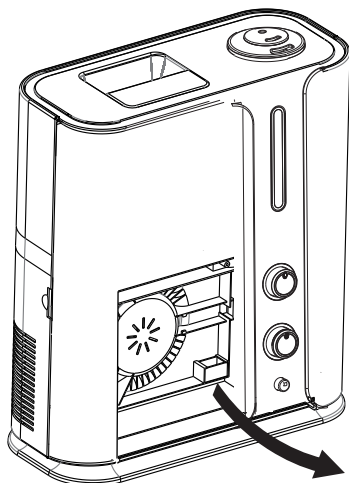

5. アロマスポンジをアロマトレイに入れアロマオイルを数滴滴下し、元の位置に取り付けます。

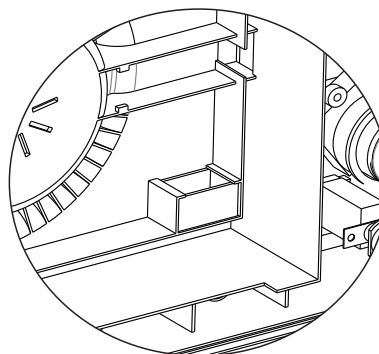

使い方

【注意】固く平らな場所に設置してください。

壁・家電製品・家具・楽器などの近くで使用しないでください。

故障や損害を与える場合があります。

<電源を入れる>

1. タンクに水道水を給水します。【注意】タンクにアロマオイルは入れない。故障・破損の原因になります。
2. 電源プラグをコンセントに差し込みます。
(窓の部分のLEDを消灯することはできません)

<加湿量を選ぶ>

1. ミストコントロールのつまみの周りが青くなっていることを確認してください。
(赤い場合には、タンクの水がなくなっていますので給水してください)
2. お好みのミスト量までつまみを回します。
3. ミスト量を調節します。

<空気清浄機の風量を調整する>

1. 風量コントロールの周りが青くなっていることを確認してください。
(青く点灯していない場合には、フロントカバーがキッチンとついていません。
フロントカバーの爪の部分を確認してください。)
2. 風量コントロールのつまみを回し、お好みの風量に調整します。

<マイナスイオンスイッチを入れる>

マイナスイオンスイッチを入れると、マイナスイオンが発生します。マイナスイオンは本体後部から発生します。

<電源を切る>

1. ご使用を終わらせるときは、各つまみを右に回し OFF にします。
2. 電源プラグをコンセントから外します

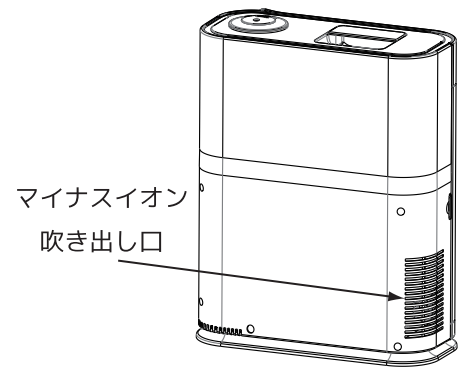
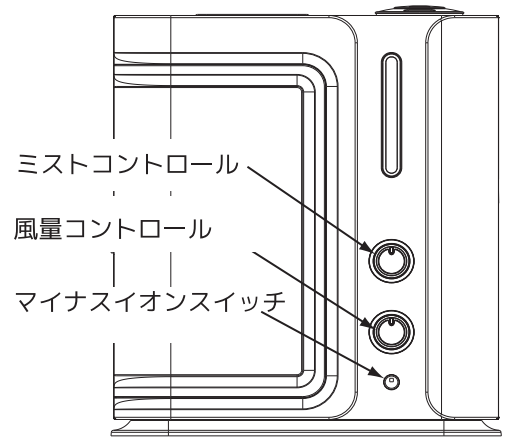

給水について

タンクへの給水を行う前に、必ず運転を停止してください。

タンクへの給水は、ゆっくりとタンク内部へ入れてください。

- タンクに 40℃以上のお湯や化学薬品・芳香剤・香料・アロマオイル・汚れた水などを使用すると、変形や故障の原因になります。
- ミネラルウォーター・アルカリイオン水・マイナスイオン水・井戸水・浄水器の水などを使用すると、水アカが多くなったり、カビや雑菌が繁殖しやすくなります。
- タンクのキャップをしっかりとめてください。しめづらいときは、キャップを1度開ける方向に回し、タンクとかみわせてください。
キャップをしっかりとしめないと、水もれの原因になります。

【注意】タンク内の水は、毎日入れ替えすることをお勧めします。

入れ替えを怠りますと雑菌繁殖の原因にもなります。

HEPA フィルター交換方法

1. 本体左側のフックを手前に引っ張りロックを外します。

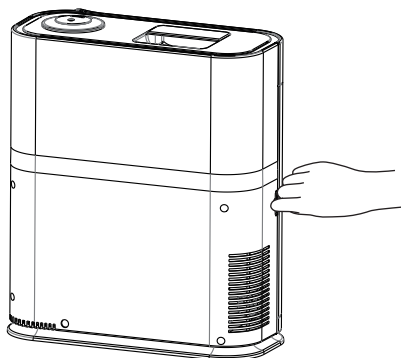

2. 扉を左にスライドさせ、フロントカバーを取り外します。

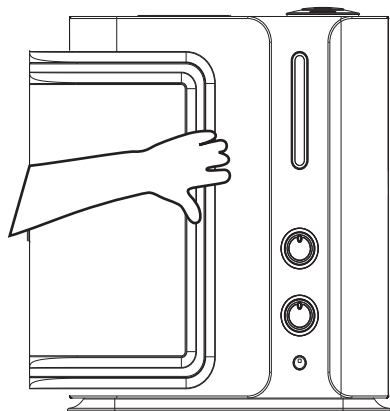

3. HEPA フィルターを取り外します。

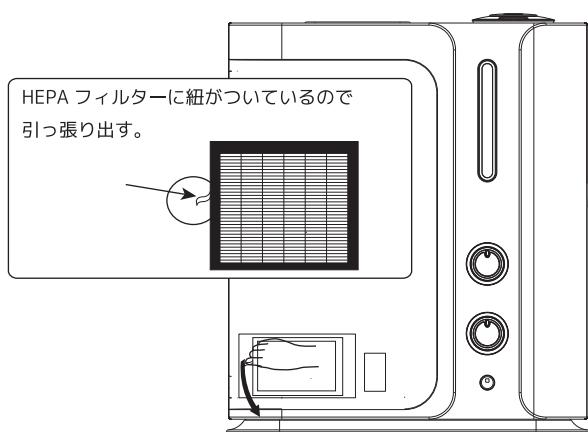

ご注意

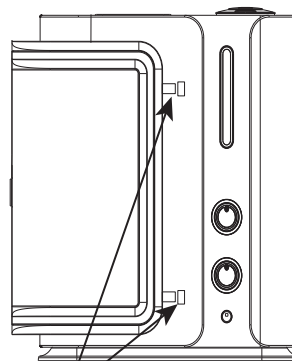

上下2か所の爪を穴に合わせて、奥までしっかり入れます。(爪を奥までしっかりいれておかないと、空気清浄機のファンが動きません)

HEPA フィルターの交換時期について
ご使用環境等にもよりますが、3か月毎に交換してください。

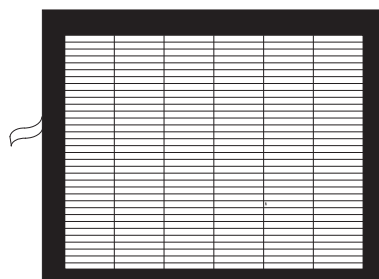

HEPA フィルター (モデル名 EJ-SA006) は、お買い求めの販売店様か、輸入元までお問い合わせください。

4. 新しい HEPA フィルターを取り付けます。
5. フロントカバーを取り付けます。
(正しく取り付けられると、風量コントロールのつまみの周囲が青く光ります)
6. 風量コントロールを右に回し、吹き出し口から風が出ることを確認してください。

お手入れ方法



警告



保守・点検などのお手入れの際は、必ず電源プラグをコンセントから抜いた状態で行ってください。感電やけがの原因になります。

タンクの清掃について ※こまめにお手入れをお願いします。

タンク内の水を捨てます。

タンクに水を少し入れて、振り洗いをします。

<汚れが気になる場合には>

タンクに水を入れ台所用漂白剤をその中に数滴入れて5分ほど置き、その後、水洗いを数回してください。

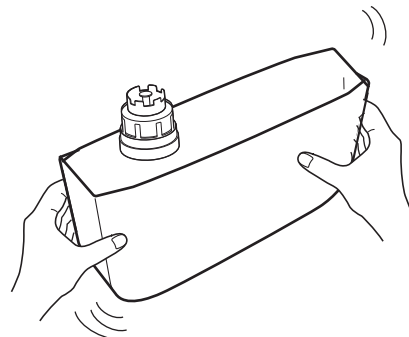

本体の清掃について

やわらかい布で拭いてください。汚れが落ちにくい場合には、台所用中性洗剤を浸した硬く絞った布で拭き取ってください。その後、洗剤が残らないように水拭きをしてください。

直接本体に水をかけて清掃はしないでください。故障の原因になります。

ミストメーカー部清掃について

ミストメーカー（白い部分）をやわらかい布または綿棒で表面が傷つかないように軽くこすり汚れを取り除きます。金属製ブラシや歯ブラシなどでこすらないでください。

ミストメーカーが傷つき故障の原因になります。

カルキ成分が付着している場合は、ミストメーカーが浸るくらいの水を入れ、台所用漂白剤をその中に数滴入れて5分ほど置き、その後、水洗いを数回してください。

また、カルキがひどく付着している場合は、タンク内に水を入れ、その中に市販のクエン酸を入れて10分ほど運転をしてください。その後、水洗いを数回してください。

アロマトレイの清掃について

台所用中性洗剤で水洗いをしてください。

水気を取り、よく乾燥させてから再度ご使用ください。

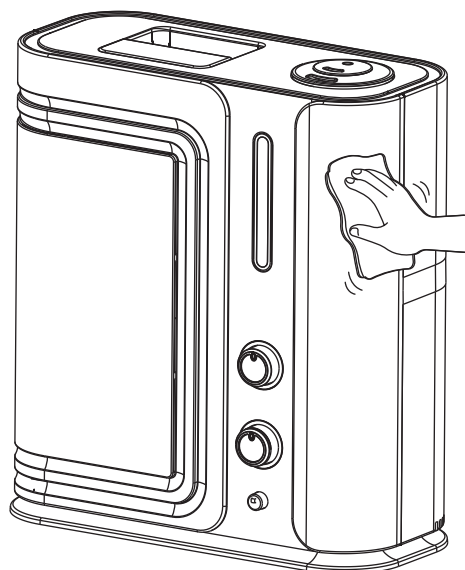

故障かな？の前に

お問い合わせをする前にまず下記の点検と処置をお願いします。

処置後にまだ異常がある場合は、電源プラグをコンセントから抜いてお買い上げの販売店へご連絡ください。

<症状>	<考えられる原因として>	<対処の方法>
電源が入らない	▶ 電源プラグが差し込まれていない	▶ 電源プラグをしっかりと差し込む
	▶ 電源スイッチがONしていない	▶ 電源スイッチをONにする
ミストが出ない	▶ 電源スイッチがONしていない	▶ 電源スイッチをONにする
	▶ タンクに水が入っていない	▶ タンクに水を入れる
水が漏れる	▶ カーペットや畳の上に置いている	▶ 本体を水平で硬い場所に設置する
	▶ 本体を傾けた	▶ 本体を水平に置く
作動音大きい	▶ 本体内のファンの動作する音で、異常ではありません	
アロマの香りが弱い	▶ アロマトレイにアロマを付けたフィルターを入れていない	▶ フィルターにアロマオイルをつけてトレイに入れる
	▶ アロマの量が少ない	▶ お好みの量をつける
アロマの香りが強い	▶ アロマの量が多い	▶ お好みの量をつける
窓や壁が結露する	▶ 温度が低い窓や壁で結露することがあります。	

仕様

型番	E J - C A 0 1 4 - W H
種類	超音波式
電源	A C 1 0 0 V 5 0 / 6 0 H z
消費電力	4 6 W
噴霧量	3 0 0 m l / h
最大適用範囲	7 ~ 1 1 m ² (参考値)
サイズ(約)	幅) 3 4 c m × 奥行) 1 5 c m × 高さ) 3 9 c m
本体重量(約)	3.8 K g
コード長さ(約)	1.4 m
タンク容量	5 5 0 0 m l
材質	A B S 樹脂
生産国	中国

※改良のため予告なく仕様や外観を変更することがあります。

保管のしかた

- 梱包される前に、お手入れをしてください。(☞ 7ページ参照)
十分に乾燥をさせてください。乾燥が不十分ですとカビの原因になります。
- ご購入時に梱包されていましたがビニール袋もしくはそれに代わる梱包袋に入れてください。
- ご購入時の箱の中に入れて、直射日光のあたらない涼しい湿気のない場所で保管をしてください。
箱がない場合は、商品が壊れないようにして、直射日光のあたらない涼しい湿気のない場所で保管をしてください。

廃棄をする場合

本製品を使わなくなり廃棄をする場合は、お住まいの自治体の廃棄方法にしたがって捨ててください。

修理・部品の交換について

保証書をお買い上げの販売店からお買い上げ日、店名などの記入をお確かめの上、必ず受け取りよくお読み後、保管してください。

修理を依頼されるときは

異常が発生したときは、使用を中止し、必ず電源プラグをコンセントから外してください。お買い上げの販売店もしくは輸入元(有限会社イーグルジャパン)までご連絡ください。

保証期間中については・・・

保証書の規定に従って、輸入元が修理をさせていただきます。なお、修理に際しましては、保証書をご提示ください。

保証期間が過ぎているときは・・・

保証期間経過後の修理については、お買い上げの販売店または輸入元にご相談ください。修理すれば使用できる場合は、お客様のご希望によって有償にて修理させていただきます。

保証書

お買い上げ後、保証期間内に取扱説明書の注意書きに従った使用状態で故障した場合には、本書記載内容に基づき、無料修理または交換を致しますので、商品に本保証書を添えて、お買い上げの販売店にご依頼ください。

品名	加湿空気清浄機 Rich Forest	型番	EJ-CA014
購入日(またはお届け日)	年 月 日		
販売店名	電話番号 インターネットで購入されたお客様は、購入時の注文メールや納品書などを一緒にしていただくと便利です。		
保証期間	購入日(またはお届け日) より 6ヶ月		

お客様	ご住所：〒
	お名前
	電話番号

保証規約

- 取扱説明書の注意書きに基づくお客様の正常なご使用状態のもとで保証期間内に万一故障した場合、無料にて故障箇所を当社所定の方法で修理もしくは交換させていただきます。
 - 海外で使用された場合、あるいは不当な改造については当社は一切の責任を負わないものとします。
 - 次のような場合には、保証期間中でも有料になります。
 - ①本保証書のご提示がない場合
 - ②本保証書の保証期間を経過した場合、または本保証書の字句を書き換えられた場合
 - ③お客様による輸送、移動時の落下、衝撃等、お客様の取扱いが適切でないために生じた故障、損害の場合
 - ④お客様による使用上の誤り、分解、改造、修理などによる故障および損害
 - ⑤天災、火災あるいは外部要因に起因する故障および損害
 - ⑥消耗品に起因する故障および損害
 - ⑦正常なご使用方法でも消耗品が自然消耗、摩耗、劣化した場合
 - ⑧業務用で使用された場合の故障および損害
 - 本保証書は日本国内においてのみ有効です。This warranty is valid only in Japan.
 - 運賃および諸掛り経費は原則としてお客様にてご負担願います。
- ※本書は再発行いたしませんので、紛失しないように大切に保管してください。

この保証書は本書に明記した期間、条件のもとにおいて無料修理または交換を約束するものです。したがって、この保証書によってお客様の法律上の権利を制限するものではありませんので保証期間経過後ご不明な点がある場合は販売店または有限会社イーグルジャパンまでお問い合わせください。

長年ご使用の加湿空気清浄機の点検を！

このようなことはありませんか？	<ul style="list-style-type: none">●電源コードやプラグが異常に熱くなる。●本体が異常に熱い。●こげ臭いにおいがする。●運転中に異常な音がする。●その他の異常や故障がある。		ご使用を中止し、事故防止のため電源プラグをコンセントから抜いて必ず当社カスタマーサポートまでお問い合わせください。
-----------------	--	--	---

輸入元 有限会社イーグルジャパン

〒110-0015 東京都台東区東上野 6-1-1 高長ビル 3F

TEL 03-5806-4350 FAX 03-5806-4390

電子メール：support@eaglejapan.tokyo.jp

お問い合わせ受付時間：9:30～17:30（土・日・祝日は除く）

TS-CA014-03